

**DENON** *PROFESSIONAL*

**INTEGRATED AMPLIFIER**

**DN-A100**

---

**OPERATING INSTRUCTIONS**

**BEDIENUNGSANLEITUNG**

**MODE D'EMPLOI**

**ISTRUZIONI PER L'USO**

**INSTRUCCIONES DE FUNCIONAMIENTO**

**GEBRUIKSAANWIJZING**

**BRUKSANVISNING**

## ☐ SAFETY PRECAUTIONS



**CAUTION**  
**RISK OF ELECTRIC SHOCK**  
**DO NOT OPEN**



### CAUTION:

**TO REDUCE THE RISK OF ELECTRIC SHOCK, DO NOT REMOVE COVER (OR BACK). NO USER-SERVICEABLE PARTS INSIDE. REFER SERVICING TO QUALIFIED SERVICE PERSONNEL.**



The lightning flash with arrowhead symbol, within an equilateral triangle, is intended to alert the user to the presence of uninsulated "dangerous voltage" within the product's enclosure that may be of sufficient magnitude to constitute a risk of electric shock to persons.



The exclamation point within an equilateral triangle is intended to alert the user to the presence of important operating and maintenance (servicing) instructions in the literature accompanying the appliance.

### WARNING:

**TO REDUCE THE RISK OF FIRE OR ELECTRIC SHOCK, DO NOT EXPOSE THIS APPLIANCE TO RAIN OR MOISTURE.**

#### • DECLARATION OF CONFORMITY

We declare under our sole responsibility that this product, to which this declaration relates, is in conformity with the following standards: EN60065, EN55013, EN55020, EN61000-3-2 and EN61000-3-3. Following the provisions of 73/23/EEC, 89/336/EEC and 93/68/EEC Directive.

#### • ÜBEREINSTIMMUNGSERKLÄRUNG

Wir erklären unter unserer Verantwortung, daß dieses Produkt, auf das sich diese Erklärung bezieht, den folgenden Standards entspricht: EN60065, EN55013, EN55020, EN61000-3-2 und EN61000-3-3. Entspricht den Verordnungen der Direktive 73/23/EEC, 89/336/EEC und 93/68/EEC.

#### • DECLARATION DE CONFORMITE

Nous déclarons sous notre seule responsabilité que l'appareil, auquel se réfère cette déclaration, est conforme aux standards suivants: EN60065, EN55013, EN55020, EN61000-3-2 et EN61000-3-3. D'après les dispositions de la Directive 73/23/EEC, 89/336/EEC et 93/68/EEC.

#### • DICHIARAZIONE DI CONFORMITÀ

Dichiariamo con piena responsabilità che questo prodotto, al quale la nostra dichiarazione si riferisce, è conforme alle seguenti normative: EN60065, EN55013, EN55020, EN61000-3-2 e EN61000-3-3. In conformità con le condizioni delle direttive 73/23/EEC, 89/336/EEC e 93/68/EEC. QUESTO PRODOTTO E' CONFORME AL D.M. 28/08/95 N. 548

#### • DECLARACIÓN DE CONFORMIDAD

Declaramos bajo nuestra exclusiva responsabilidad que este producto al que hace referencia esta declaración, está conforme con los siguientes estándares: EN60065, EN55013, EN55020, EN61000-3-2 y EN61000-3-3. Siguiendo las provisiones de las Directivas 73/23/EEC, 89/336/EEC y 93/68/EEC.

#### • EENVORMIGHEIDSVERKLARING

Wij verklaren uitsluitend op onze verantwoordelijkheid dat dit product, waarop deze verklaring betrekking heeft, in overeenstemming is met de volgende normen: EN60065, EN55013, EN55020, EN61000-3-2 en EN61000-3-3. Volgens de bepalingen van de Richtlijnen 73/23/EEC, 89/336/EEC en 93/68/EEC.

#### • ÖVERENSSTÄMMELSEINTYG

Härmed intygas helt på eget ansvar att denna produkt, vilken detta intyg avser, uppfyller följande standarder: EN60065, EN55013, EN55020, EN61000-3-2 och EN61000-3-3. Enligt stadgarna i direktiv 73/23/EEC, 89/336/EEC och 93/68/EEC.

## CAUTION:

To completely disconnect this product from the mains, disconnect the plug from the wall socket outlet. The mains plug is used to completely interrupt the power supply to the unit and must be within easy access by the user.

## VORSICHT:

Um dieses Gerät vollständig von der Stromversorgung abzutrennen, trennen Sie bitte den Netzstecker von der Wandsteckdose ab.

Die Hauptstecker werden verwendet, um die Stromversorgung zum Gerät völlig zu unterbrechen; er muss für den Benutzer gut und einfach zu erreichen sein.

## PRECAUTION:

Pour déconnecter complètement ce produit du courant secteur, débranchez la prise de la prise murale.

La prise secteur est utilisée pour couper complètement l'alimentation de l'appareil et l'utilisateur doit pouvoir y accéder facilement.

## ATTENZIONE:

Per scollegare definitivamente questo prodotto dalla rete di alimentazione elettrica, togliere la spina dalla relativa presa.

La spina di rete viene utilizzata per interrompere completamente l'alimentazione all'unità e deve essere facilmente accessibile all'utente.

## PRECAUCIÓN:

Para desconectar completamente este producto de la alimentación eléctrica, desconecte el enchufe del enchufe de la pared.

El enchufe de la alimentación se utiliza para interrumpir por completo el suministro de alimentación a la unidad y debe de encontrarse en un lugar al que el usuario tenga fácil acceso.

## VOORZICHTIGHEID:

Om de voeding van dit product volledig te onderbreken moet de stekker uit het stopcontact worden getrokken.







De netstekker wordt gebruikt om de stroomtoevoer naar het toestel volledig te onderbreken en moet voor de gebruiker gemakkelijk bereikbaar zijn.

## FÖRSIKTIHETSMÅTT:

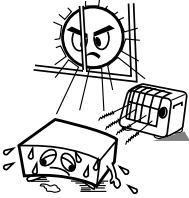
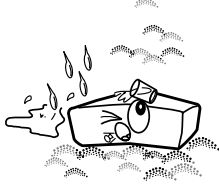
Koppla loss stickproppen från eluttaget för att helt skilja produkten från nätet.

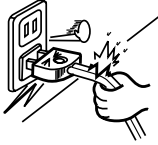
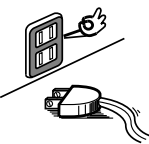
Stickproppen används för att helt bryta strömförsörjningen till apparaten, och den måste vara lättillgänglig för användaren.

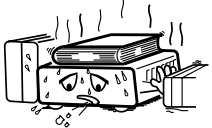
☐ NOTE ON USE / HINWEISE ZUM GEBRAUCH / OBSERVATIONS RELATIVES A L'UTILISATION / NOTE SULL'USO / NOTAS SOBRE EL USO / ALVORENS TE GEBRUIKEN / OBSERVERA

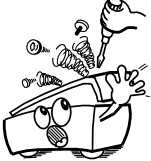
 <ul style="list-style-type: none"> <li>• Avoid high temperatures. Allow for sufficient heat dispersion when installed in a rack.</li> <li>• Vermeiden Sie hohe Temperaturen. Beachten Sie, daß eine ausreichend Luftzirkulation gewährleistet wird, wenn das Gerät auf ein Regal gestellt wird.</li> <li>• Eviter des températures élevées. Tenir compte d'une dispersion de chaleur suffisante lors de l'installation sur une étagère.</li> <li>• Evitate di esporre l'unità a temperature alte. Assicuratevi che ci sia un'adeguata dispersione del calore quando installate l'unità in un mobile per componenti audio.</li> <li>• Evite altas temperaturas. Permite la suficiente dispersión del calor cuando está instalado en la consola.</li> <li>• Vermijd hoge temperaturen. Zorg voor een degelijk hitteafvoer indien het apparaat op een rek wordt geplaatst.</li> <li>• Undvik höga temperaturer. Se till att det finns möjlighet till god värmeavledning vid montering i ett rack.</li> </ul>	 <ul style="list-style-type: none"> <li>• Keep the apparatus free from moisture, water, and dust.</li> <li>• Halten Sie das Gerät von Feuchtigkeit, Wasser und Staub fern.</li> <li>• Protéger l'appareil contre l'humidité, l'eau et la poussière.</li> <li>• Tenete l'unità lontana dall'umidità, dall'acqua e dalla polvere.</li> <li>• Mantenga el equipo libre de humedad, agua y polvo.</li> <li>• Laat geen vochtigheid, water of stof in het apparaat binnendringen.</li> <li>• Utsätt inte apparaten för fukt, vatten och damm.</li> </ul>	 <ul style="list-style-type: none"> <li>• Do not let foreign objects into the apparatus.</li> <li>• Keine fremden Gegenstände in das Gerät kommen lassen.</li> <li>• Ne pas laisser des objets étrangers dans l'appareil.</li> <li>• E' importante che nessun oggetto è inserito all'interno dell'unità.</li> <li>• No deje objetos extraños dentro del equipo.</li> <li>• Laat geen vreemde voorwerpen in dit apparaat vallen.</li> <li>• Se till att främmande föremål inte tränger in i apparaten.</li> </ul>	<p><b>CAUTION:</b></p> <ul style="list-style-type: none"> <li>• The ventilation should not be impeded by covering the ventilation openings with items, such as newspapers, tablecloths, curtains, etc.</li> <li>• No naked flame sources, such as lighted candles, should be placed on the apparatus.</li> <li>• Attention should be drawn to the environmental aspects of battery disposal.</li> <li>• Do not expose the set to dripping or splashing fluids.</li> <li>• No objects filled with liquids, such as vases, shall be placed on the apparatus.</li> </ul> <p><b>ACHTUNG:</b></p> <ul style="list-style-type: none"> <li>• Die Belüftung sollte auf keinen Fall durch das Abdecken der Belüftungsöffnungen durch Gegenstände wie beispielsweise Zeitungen, Tischtücher, Vorhänge o. Ä. behindert werden.</li> <li>• Auf dem Gerät sollten keinerlei direkten Feuerquellen wie beispielsweise angezündete Kerzen aufgestellt werden.</li> <li>• Bitte beachten Sie bei der Entsorgung der Batterien die geltenden Umweltbestimmungen.</li> <li>• Das Gerät sollte keinerlei Flüssigkeit, also keinem Tropfen oder Spritzen ausgesetzt werden.</li> <li>• Auf dem Gerät sollten keinerlei mit Flüssigkeit gefüllten Behälter wie beispielsweise Vasen aufgestellt werden.</li> </ul>
 <ul style="list-style-type: none"> <li>• Handle the power cord carefully. Hold the plug when unplugging the cord.</li> <li>• Gehen Sie vorsichtig mit dem Netzkabel um. Halten Sie das Kabel am Stecker, wenn Sie den Stecker herausziehen.</li> <li>• Manipuler le cordon d'alimentation avec précaution. Tenir la prise lors du débranchement du cordon.</li> <li>• Maneggiare il filo di alimentazione con cura. Agitare per la spina quando scollegate il cavo dalla presa.</li> <li>• Maneje el cordón de energía con cuidado. Sostenga el enchufe cuando desconecte el cordón de energía.</li> <li>• Hanteer het netsnoer voorzichtig. Houd het snoer bij de stekker vast wanneer deze moet worden aan- of losgekoppeld.</li> <li>• Hantera nätkabeln varsamt. Håll i kabeln när den kopplas från el-uttaget.</li> </ul>	 <ul style="list-style-type: none"> <li>• Unplug the power cord when not using the apparatus for long periods of time.</li> <li>• Wenn das Gerät eine längere Zeit nicht verwendet werden soll, trennen Sie das Netzkabel vom Netzstecker.</li> <li>• Débrancher le cordon d'alimentation lorsque l'appareil n'est pas utilisé pendant de longues périodes.</li> <li>• Disinnestate il filo di alimentazione quando avete l'intenzione di non usare il filo di alimentazione per un lungo periodo di tempo.</li> <li>• Desconecte el cordón de energía cuando no utilice el equipo por mucho tiempo.</li> <li>• Neem altijd het netsnoer uit het stopkontakt wanneer het apparaat gedurende een lange periode niet wordt gebruikt.</li> <li>• Koppla ur nätkabeln om apparaten inte kommer att användas i lång tid.</li> </ul>	 <ul style="list-style-type: none"> <li>• Do not let insecticides, benzene, and thinner come in contact with the apparatus.</li> <li>• Lassen Sie das Gerät nicht mit Insektiziden, Benzin oder Verdünnungsmitteln in Berührung kommen.</li> <li>• Ne pas mettre en contact des insecticides, du benzène et un diluant avec l'appareil.</li> <li>• Assicuratevvi che l'unità non venga in contatto con insetticidi, benzolo o solventi.</li> <li>• No permita el contacto de insecticidas, gasolina y diluyentes con el equipo.</li> <li>• Laat geen insectenverdelgende middelen, benzine of verfverdunder met dit apparaat in contact komen.</li> <li>• Se till att inte insektsmedel på spraybruk, bensen och thinner kommer i kontakt med apparatens hölje.</li> </ul>	<p><b>ATTENTION:</b></p> <ul style="list-style-type: none"> <li>• La ventilation ne doit pas être gênée en recouvrant les ouvertures de la ventilation avec des objets tels que journaux, rideaux, tissus, etc.</li> <li>• Aucune flamme nue, par exemple une bougie, ne doit être placée sur l'appareil.</li> <li>• Veillez à respecter l'environnement lorsque vous jetez les piles usagées.</li> <li>• L'appareil ne doit pas être exposé à l'eau ou à l'humidité.</li> <li>• Accun objet contenant du liquide, par exemple un vase, ne doit être placé sur l'appareil.</li> </ul> <p><b>PRECAUZIONI:</b></p> <ul style="list-style-type: none"> <li>• Le aperture di ventilazione non devono essere ostruite coprendole con oggetti, quali giornali, tovaglie, tende e così via.</li> <li>• Non posizionare sull'apparechiatura fiamme libere, come ad esempio le candele accese.</li> <li>• Prestare attenzione agli aspetti legati alla tutela dell'ambiente quando si smaltisce la batteria.</li> <li>• L'apparechiatura non deve essere esposta a gocciolii o spruzzi.</li> <li>• Non posizionare sull'apparechiatura nessun oggetto contenete liquidi, come ad esempio i vasi.</li> </ul>
 <p>* (For apparatuses with ventilation holes)</p> <ul style="list-style-type: none"> <li>• Do not obstruct the ventilation holes.</li> <li>• Die Belüftungsöffnungen dürfen nicht verdeckt werden.</li> <li>• Ne pas obstruer les trous d'aération.</li> <li>• Non coprite i fori di ventilazione.</li> <li>• No obstruya los orificios de ventilación.</li> <li>• De ventilatieopeningen mogen niet worden beblokkeerd.</li> <li>• Täpp inte till ventilationsöppningarna.</li> </ul>	 <p>* (For apparatuses with ventilation holes)</p> <ul style="list-style-type: none"> <li>• Do not obstruct the ventilation holes.</li> <li>• Die Belüftungsöffnungen dürfen nicht verdeckt werden.</li> <li>• Ne pas obstruer les trous d'aération.</li> <li>• Non coprite i fori di ventilazione.</li> <li>• No obstruya los orificios de ventilación.</li> <li>• De ventilatieopeningen mogen niet worden beblokkeerd.</li> <li>• Täpp inte till ventilationsöppningarna.</li> </ul>	 <ul style="list-style-type: none"> <li>• Never disassemble or modify the apparatus in any way.</li> <li>• Versuchen Sie niemals das Gerät auseinander zu nehmen oder auf jegliche Art zu verändern.</li> <li>• Ne jamais démonter ou modifier l'appareil d'une manière ou d'une autre.</li> <li>• Non smontate mai, nè modificate l'unità in nessun modo.</li> <li>• Nunca desarme o modifique el equipo de ninguna manera.</li> <li>• Nooit dit apparaat demonteren of op andere wijze modificeren.</li> <li>• Ta inte isär apparaten och försök inte bygga om den.</li> </ul>	<p><b>PRECAUCIÓN:</b></p> <ul style="list-style-type: none"> <li>• La ventilación no debe quedar obstruida por hacerse cubierto las aperturas con objetos como periódicos, manteles, cortinas, etc.</li> <li>• No debe colocarse sobre el aparato ninguna fuente inflamable sin protección, como velas encendidas.</li> <li>• A la hora de deshacerse de las pilas, respete la normativa para el cuidado del medio ambiente.</li> <li>• No se expondrá el aparato al goteo o salpicaduras cuando se utilice.</li> <li>• No se colocarán sobre el aparato objetos llenos de líquido, como jarras.</li> </ul> <p><b>WAARSCHUWING:</b></p> <ul style="list-style-type: none"> <li>• De ventilatie mag niet worden belemmerd door de ventilatieopeningen af te dekken met bijvoorbeeld kranten, een tafelkleed, gordijnen, enz.</li> <li>• Plaats geen open vlammen, bijvoorbeeld een brandende kaars, op het apparaat.</li> <li>• Houd u steeds aan de milieuvorschriften wanneer u gebruikte batterijen wegdoet.</li> <li>• Stel het apparaat niet bloot aan druppels of spatten.</li> <li>• Plaats geen voorwerpen gevuld met water, bijvoorbeeld een vaas, op het apparaat.</li> </ul> <p><b>OBSERVERA:</b></p> <ul style="list-style-type: none"> <li>• Ventilationen bör inte förhindras genom att täck för ventilationsöppningarna med föremål såsom tidningar, bordsdukar, gardiner osv.</li> <li>• Inga blottade brandkällor, såsom tända ljus, bör placeras på apparaten.</li> <li>• Tänk på miljöaspekterna när du bortskaffar batteri.</li> <li>• Apparaten får inte utsättas för vätska.</li> <li>• Inga objekt med vätskor, såsom vaser, får placeras på apparaten.</li> </ul>

**A NOTE ABOUT RECYCLING:**

This product's packaging materials are recyclable and can be reused. Please dispose of any materials in accordance with the local recycling regulations.

When discarding the unit, comply with local rules or regulations.

Batteries should never be thrown away or incinerated but disposed of in accordance with the local regulations concerning chemical waste.

This product and the accessories packed together constitute the applicable product according to the WEEE directive except batteries.

**HINWEIS ZUM RECYCLING:**

Das Verpackungsmaterial dieses Produktes ist für zum Recyceln geeignet und kann wieder verwendet werden. Bitte entsorgen Sie alle Materialien entsprechend der örtlichen Recycling-Vorschriften.

Beachten Sie bei der Entsorgung des Gerätes die örtlichen Vorschriften und Bestimmungen.

Die Batterien dürfen nicht in den Hausmüll geworfen oder verbrannt werden; bitte geben Sie die Batterien gemäß örtlichen Bestimmungen an den Sammelstellen oder Sondermüllplätzen ab.

Dieses Produkt zusammen mit den Zubehörteilen ist das geltende Produkt der WEEE-Direktive, davon ausgenommen sind die Batterien.

**UNE REMARQUE CONCERNANT LE RECYCLAGE:**

Les matériaux d'emballage de ce produit sont recyclables et peuvent être réutilisés. Veuillez disposer de tout matériau conformément aux règlements de recyclage locaux.

Lorsque vous mettez cet appareil au rebut, respectez les lois ou réglementations locales.

Les piles ne doivent jamais être jetées ou incinérées, mais mises au rebut conformément aux règlements locaux concernant les déchets chimiques.

Ce produit et les accessoires emballés ensemble sont des produits conformes à la directive DEEE sauf pour les piles.

**NOTA RELATIVA AL RICICLAGGIO:**

I materiali di imballaggio di questo prodotto sono riutilizzabili e riciclabili. Smaltire i materiali conformemente alle normative locali sul riciclaggio.

Per smaltire l'unità, osservare la normativa in vigore nel luogo di utilizzo.

Non gettare le batterie, né incenerirle, ma smaltirle conformemente alla normativa locale sui rifiuti chimici.

Questo prodotto e gli accessori inclusi nell'imballaggio sono applicabili alla direttiva RAEE, ad eccezione delle batterie.

**ACERCA DEL RECICLAJE:**

Los materiales de embalaje de este producto son reciclables y se pueden volver a utilizar. Disponga de estos materiales siguiendo los reglamentos de reciclaje de su localidad.

Cuando se deshaga de la unidad, cumpla con las reglas o reglamentos locales.

Las pilas nunca deberán tirarse ni incinerarse. Deberá disponer de ellas siguiendo los reglamentos de su localidad relacionados con los desperdicios químicos.

Este producto junto con los accesorios empaquetados es el producto aplicable a la directiva RAEE excepto pilas.

**EEN AANTEKENING WAT BETREFT HET RECYCLEREN:**

Het inpakmateriaal van dit product is recycleerbaar en kan opnieuw gebruikt worden. Er wordt verzocht om zich van elk afvalmateriaal te ontdoen volgens de plaatselijke voorschriften.

Volg voor het wegdoen van de speler de voorschriften voor de verwijdering van wit- en bruingoed op.

Batterijen mogen nooit worden weggegooid of verbrand, maar moeten volgens de plaatselijke voorschriften betreffende chemisch afval worden verwijderd.

Op dit product en de meegeleverde accessoires, m.u.v. de batterijen is de richtlijn voor afgedankte elektrische en elektronische apparaten (WEEE) van toepassing.

**EN KOMMENTAR OM ÅTERVINNING:**

Produktens emballage är återvinningsbart och kan återanvändas. Kassera det enligt lokala återvinningsbestämmelser.

När du kasserar enheten ska du göra det i överensstämmelse med lokala regler och bestämmelser.

Batterier får absolut inte kastas i soporna eller brännas. Kassera dem enligt lokala bestämmelser för kemiskt avfall.

Denna apparat och de tillbehör som levereras med den är de som uppfyller gällande WEEE-direktiv, med undantag av batterierna.

# Aan de slag

Hartelijk dank voor uw aankoop van de DENON PROFESSIONAL DN-A100 Pre-main versterker. Dit opmerkelijke component werd ontworpen voor de weergave van uitstekend geluid en een bijzonder trouwe reproductie van uw favoriete muziekbronnen.

De mogelijkheden van dit apparaat zijn schier onbeperkt. Daarom raden wij u aan de inhoudsopgave van deze gebruiksaanwijzing te lezen voordat u het apparaat aansluit en bedient.

## Inhoud

### Aan de slag

Accessoires .....	1
Voorzorgsmaatregelen bij de installatie .....	1
Waarschuwingen voor het gebruik van mobiele telefoons .....	1
Voor gebruik .....	1
Meer over de afstandsbediening .....	1
Inleggen van batterijen .....	2
Bedieningsbereik van de afstandsbediening .....	2
Namen en functies van onderdelen .....	
Frontpaneel .....	2, 3
Achterpaneel .....	3
Afstandsbediening .....	3

### Aansluitingen

Aansluiten van de luidsprekers .....	4
Aansluiting van de audio-apparatuur .....	4
Kabelaanduidingen .....	4
Aansluiting van spelers en luidsprekers .....	5
Aansluiting van recorders .....	5
Aansluiten van het netsnoer .....	5

### Bediening

Vorbereidingen voor de weergave .....	6
Starten van de weergave .....	6
Starten van de opname .....	6
Kopiëren van cassettebanden .....	6

### In geval van problemen .....

### Technische gegevens .....

## Accessoires

Controleer of de volgende onderdelen bij het hoofdtoestel zitten:

① Gebruiksaanwijzing .....	1
② Lijst van service-adressen .....	1
③ Afstandsbediening (RC-1022) .....	1
④ Batterijen (R03/AAA) .....	2

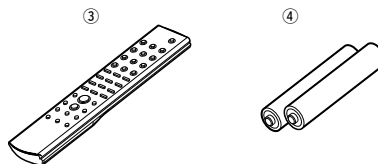

## Vorzorgsmaatregelen bij de installatie

### Opmerking:

Plaats dit toestel niet in een kleine afgesloten ruimte, zoals een boekenkast e.d., omdat anders de warmte niet afgevoerd kan worden.

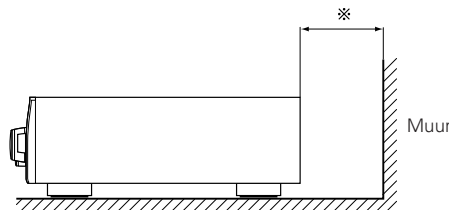
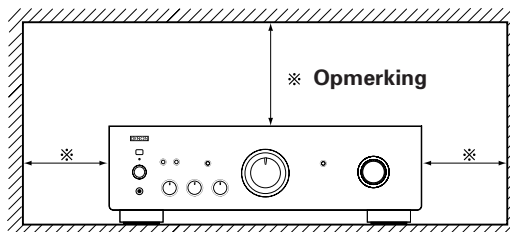

## Waarschuwingen voor het gebruik van mobiele telefoons

Het gebruiken van een mobiele telefoon in de buurt van deze eenheid kan ruis tot gevolg hebben. Als dat van toepassing is, verplaats dan de ingeschakelde mobiele telefoon zodat er een grotere afstand t.o.v. de eenheid bestaat.

## Voor gebruik

Neem het volgende in acht alvorens dit toestel te gebruiken:

- **Verplaatsen van het toestel.**  
Om kortsluitingen of beschadiging van draden in de aansluitsnoeren te vermijden, moet u steeds het netsnoer uittrekken en de aansluitsnoeren tussen alle andere audiocomponenten loskoppelen alvorens het toestel te verplaatsen.
- **Alvorens de spanning in te schakelen.**  
Controleer nogmaals of alle aansluitingen juist zijn en of er geen problemen zijn met de aansluitsnoeren. Zet de spanningschakelaar steeds in de standbystand alvorens aansluitsnoeren aan of los te koppelen.
- **Bewaar de gebruiksaanwijzing op een veilige plaats.**  
Bewaar de gebruiksaanwijzing na het lezen op een veilige plaats aangezien ze later van pas kan komen.
- **Wanneer de spanningschakelaar in de stand STANDBY staat, ontvangt het apparaat nog netspanning.**  
Zet de spanningschakelaar uit of trek het netsnoer uit het stopcontact wanneer u voor langere tijd weggaat, bijvoorbeeld met vakantie.
- **Merk op dat de afbeeldingen in deze gebruiksaanwijzing kunnen afwijken van het eigenlijke toestel omwille van de duidelijkheid.**

## Meer over de afstandsbediening

Met de meegeleverde afstandsbediening kunt u DENON PROFESSIONAL CD-spelers, cassette decks en tuners bedienen

\* Het is mogelijk dat sommige producten niet kunnen worden bediend.

Aan de slag

**Inleggen van batterijen**

- 1 Verwijder het deksel op de achterkant van de afstandsbediening.

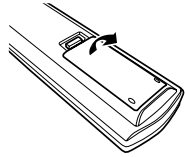

- 2 Plaats twee R03/AAA batterijen met de polen in de aangegeven richting in het batterijencompartiment.

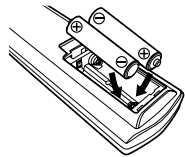

- 3 Plaats het deksel terug.

**Opmerkingen betreffende batterijen:**

- Vervang de batterijen als het toestel niet meer werkt wanneer u het vanaf korte afstand met de afstandsbediening bedient. (Met de bijgeleverde batterij kunt u alleen controleren of alles werkt.)
- Leg de batterijen in de juiste richting in, zoals aangegeven door de "⊕" en "⊖" aanduidingen in het batterijvak.
- Om beschadiging of lekken van batterijvloeistof te voorkomen:
  - Een nieuwe batterij niet samen met een oude gebruiken.
  - Geen twee verschillende soorten batterijen gebruiken.
  - Batterijen nooit kortsluiten, uit elkaar nemen, opwarmen of in het vuur gooien.
- Als er vloeistof uit de batterijen is gelekt, moet u het batterijvak grondig schoonmaken en nieuwe batterijen inleggen.
- Als de afstandsbediening gedurende langere tijd niet gebruikt zal worden, dienen de batterijen uit de eenheid genomen te worden.

**Bedieningsbereik van de afstandsbediening**

- Richt de afstandsbediening naar de afstandsbedieningssensor wanneer u ze gebruikt.
- De afstandsbediening kan worden gebruikt op een afstand van max. Ongeveer 8 meter en met een horizontale hoek van max. 30° ten opzichte van de sensor.

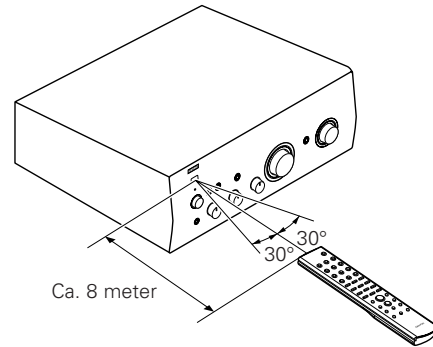

**OPMERKING:**

- Het gebruik van de afstandsbediening kan worden bemoeilijkt wanneer de sensor is blootgesteld aan direct zonlicht of sterk kunstlicht.

Aan de slag

**Namen en functies van onderdelen**

**Frontpaneel**

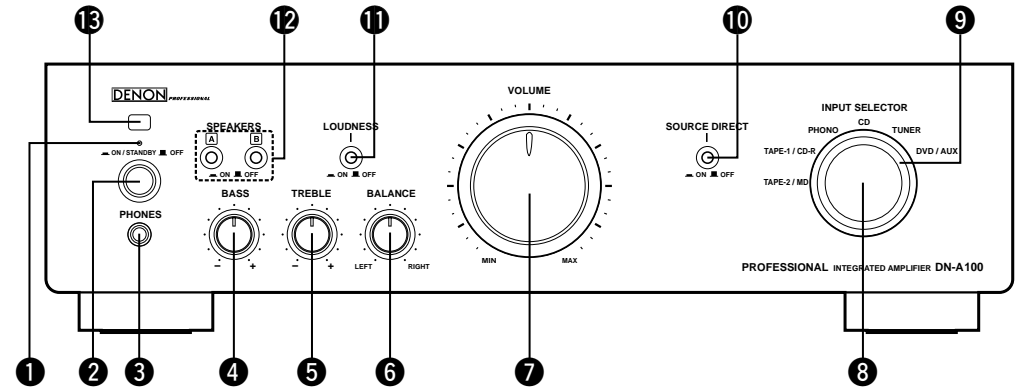

**1 Spannings-indicator**

Wijzigt als volgt overeenkomstig de status van de DN-A100.

- Gedurende enkele seconden na het inschakelen van de spanning: rood (knipperend)
- Wanneer de spanning is ingeschakeld: groen
- In standby: rood
- Wanneer de spanning is uitgeschakeld: Uit

**2 Spannings-schakelaar (ON/STANDBY OFF)**

Zet de schakelaar op "ON/STANDBY" om de spanning in te schakelen en op "OFF" om de spanning uit te schakelen.

**3 Koptelefoonaansluiting (PHONES)**

**4 BASS-regelknop**

**5 TREBLE-regelknop**

**6 BALANCE-regelknop**

**7 VOLUME-regelknop**

**8 INPUT SELECTOR-knop**

Gebruik dit om naar de door u gewenste bron te luisteren.

**9 Ingangsindicator**

De geselecteerde invoer wordt met een oranje indicator weergegeven.

**10 SOURCE DIRECT-Schakelaar**

Wanneer u dit op "ON" instelt, gaan de signalen niet via het toonregelcircuit (lage tonen, hoge tonen, balans en loudness) waardoor een hogere geluidskwaliteit wordt weergegeven.

Wanneer u dit op "OFF" instelt, kunt u het geluid volgens uw voorkeur aanpassen.

**11 LOUDNESS-Schakelaar**

Zet dit op "ON" wanneer u luistert met laag volume om het geluid van de lage en de hoge tonen, dat bij een laag volume moeilijk hoorbaar is, te versterken en een natuurlijker geluid te verkrijgen.

**12 SPEAKERS A/B-Schakelaars**

- Wanneer A (of B) op "ON" staat, wordt het geluid weergegeven via de luidsprekers aangesloten op de uitgangsaansluitingen van luidspreker A (of B).

- Wanneer A en B op "ON" staan, wordt het geluid weergegeven via de luidsprekers aangesloten op de uitgangsaansluitingen van beide luidsprekers A en B.

- Wanneer A en B op "OFF" staan, wordt geen geluid weergegeven via de luidsprekers. Gebruik deze instelling wanneer u luistert met een hoofdtelefoon.

**13 Ontvanger afstandsbediening**

Aan de slag



- Als de **VOLUME**-regelknop net onder de "12 uur"-stand (meer dan de helft) is ingesteld, zijn de aanpassingen die met de **BASS**-en **TREBLE**-regelknoppen kunnen worden gemaakt verminderd.
- Als het **VOLUME**-regelknop op maximum is ingesteld of volledig met de wijzers van de klok mee is gedraaid, dan kunnen bass en treble niet meer worden aangepast.

**OPMERKING:**

- Functies **4**, **5**, **6** en **11** zijn alleen beschikbaar als de **SOURCE DIRECT**-Schakelaar op "OFF" staat.

Achterpaneel

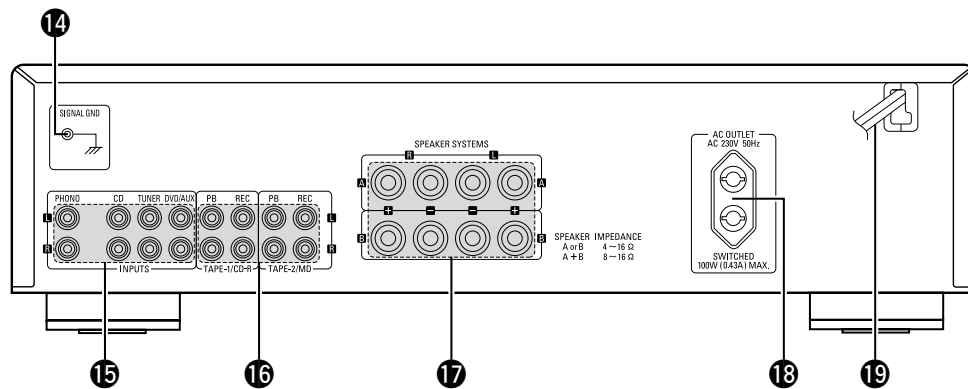

**14 SIGNAL GND-aansluiting (aarding)**  
Sluit hier de aardkabel van uw platenspeler aan.

**OPMERKING:**  
• Deze aansluiting is geen veiligheidsaarding.

**15 Ingangsaansluitingen (INPUTS)**  
Sluit de bronapparatuur hier aan.

**16 Ingangs-/uitgangsaansluitingen voor opname (TAPE-1/CD-R och TAPE-2/MD)**  
Sluit de opnameapparatuur hier aan.

**17 Aansluitingen van het luidsprekersysteem (SPEAKER SYSTEMS)**  
Sluit de luidsprekers hier aan.

**18 AC OUTLET**  
Gebruik deze als de voedingsuitgang voor andere audio-apparaten. Controleer het vereiste vermogen van de apparatuur vóór het gebruik (zie het aangegeven vermogen op het achterpaneel). Indien uw twijfelt, neem dan contact met uw dealer of met een DENON PROFESSIONAL-dealer op.

**19 Netsnoer**



- Kortsluitingstekkers worden in de PHONO-ingangsaansluitingen gestoken. Verwijder deze als een platenspeler wordt aangesloten. Bewaar deze goed voor een volgend gebruik.

Aan de slag

Afstandsbediening

**Bedieningstoetsen van de versterker**

**POWER-toets**  
Hiermee schakelt u de spanning van het hoofdtoestel in en uit.

**Ingangsbronkeuzetoetsen**  
Hiermee schakelt u de ingangsbron in.

**MUTING-toets**  
Druk hierop om het geluid te dempen. De spanningsindicator op het hoofdtoestel gaat rood knipperen. Druk nogmaals om het geluid te hervatten.

**Volumeregelttoetsen**  
Hiermee regelt u het volume.

**Bedieningstoetsen van het DENON PROFESSIONAL-product**

**Toetsenblok voor CD-speler**

- 0-9, +10** : Nummertoeetsen
- REPEAT** : Herhaalde weergave
- RANDOM** : Weergave in willekeurige volgorde
- ◀◀, ▶▶** : Zoeken
- ▶** : Spelen
- ⏸** : Pauze
- : Stoppen

**Hiermee selecteert u de disc**

**DISC SKIP**  
Bij het gebruik van een DENON PROFESSIONAL multi-disc cd-speler, selecteert deze knop het cd-schijfje.

**Toetsenblok voor tuner**

**TUNER PRESET ▲, ▼**  
Hiermee schakelt u het voorkeuzekanaal in.

**Toetsenblok voor cassettedeck**

- ◀◀** : Terugspoelen
- ▶▶** : Vooruitspoelen
- ◀** : Achterwaarts spelen
- ▶** : Voorwaarts spelen
- A/B** : Omschakeling tussen deck A en deck B bij gebruik van twee decks
- REC** : Opnemen
- ⏸** : Pauze
- : Stoppen

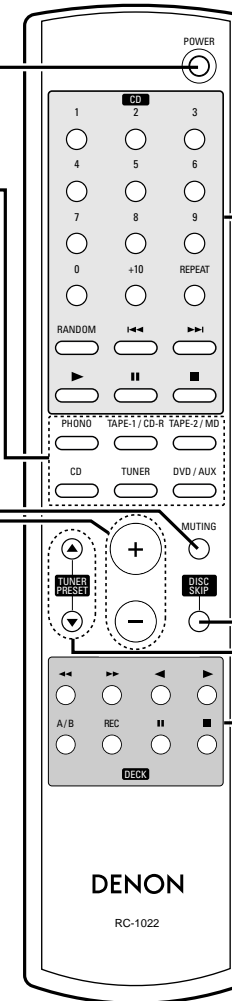

- Met de meegeleverde afstandsbediening kunt u DENON PROFESSIONAL CD-spelers, cassettedecks en tuners bedienen.
- Zie ook de gebruiksaanwijzing van de andere apparaten wanneer u de afstandsbediening gebruikt.
- Het is mogelijk dat sommige producten niet kunnen worden bediend.

# Aansluitingen

## Aansluiten van de luidsprekers

Verbind de luidsprekeraansluitingen met de luidsprekers, ervoor zorgend dat de polariteiten overeenstemmen (⊕ op ⊕, ⊖ op ⊖).

**Aansluiten van de luidsprekerkabel**

1. Zet los door naar links te draaien.  
Draai de kerndraden goed in elkaar of snijd de overvallende draad af.
2. Steek het kabel in.
3. Zet vast door naar rechts te draaien.

**OPMERKING:**  
Wees voorzichtig bij het aansluiten en zorg dat de afzonderlijke stroomdraden van de luidsprekerkabel niet in contact komen met naastgelegen aansluitingen, met stroomdraden van andere luidsprekerkabels of met het achterpaneel en de schroeven. Raak de luidsprekeraansluitingen NOOIT aan terwijl de spanning is ingeschakeld. Dit kan resulteren in elektrische schokken.

### □ Luidsprekerimpedantie

Gebruik luidsprekers met impedantie binnen de onderstaand weergegeven bandbreedtes en in overeenstemming met hun vereisten.

Gebruikte luidsprekers	Impedantie
A of B	4 ~ 16 Ω/ohms
A en B	8 ~ 16 Ω/ohms

### Opmerking betreffende de luidsprekerimpedantie

Wanneer u luidsprekers gebruikt met een lagere impedantie dan de aangegeven waarde (bijvoorbeeld 4 Ω/ohms) en voor langere perioden met een hoog volume afspeelt, kan het zijn dat de temperatuur toeneemt waardoor het beveiligingscircuit wordt ingeschakeld.

Wanneer het beveiligingscircuit wordt ingeschakeld, wordt de weergave van de luidsprekers onderbroken en knippert de spanningsindicator. In dit geval trekt u het netsnoer uit, laat u het toestel afkoelen en verbetert u de ventilatie rond het toestel. Controleer eveneens de bedrading van de ingangskabels en de luidsprekerkabels. Steek daarna het netsnoer terug in en schakel de spanning van het toestel opnieuw in.

Als het beveiligingscircuit nogmaals in werking treedt, hoewel er geen problemen zijn met de bedrading of de ventilatie van het toestel, schakel de spanning dan uit en neem contact op met een DENON PROFESSIONAL servicecentrum.

## Aansluiting van de audio-apparatuur

### OPMERKING:

- Steek het netsnoer pas in nadat alle aansluitingen zijn gemaakt.
- Lees tijdens het aansluiten ook de handleidingen van de andere componenten.
- Zorg dat u de linkse en rechtse kanalen juist aansluit (links op links, rechts op rechts).
- Bundel de netsnoeren niet samen met de luidsprekerkabels. Dit kan een zoemend geluid of ruis tot gevolg hebben.
- Stel het volume niet hoger is als er geen platenspeler aan de PHONO ingangsaansluitingen is aangesloten. Dit kan zoemen of ruis tot gevolg hebben. Als geen platenspeler is aangesloten dient de kortsluitingstekker in de eenheid geplaatst te blijven.

### Waarschuwingen voor het weergeven van SA-bronnen:

Wanneer u gewone luidsprekers gebruikt die niet compatibel zijn met SA-bronnen (DVD Audio-discs, Super Audio CD's en andere bronnen met componenten voor hoge tonen boven het hoorbaar bereik) zet u de eigenschappen van de speler (DVD Audio-speler, Super Audio CD-speler enz.) op gebruik met gewone luidsprekers (of versterkers). De luidsprekers kunnen worden beschadigd wanneer u het volume te hoog instelt bij de weergave van SA-bronnen. Zie de gebruiksaanwijzing bij de speler voor instructies over het instellen van de speler.

## Kabelaanduidingen

De aansluitschema's op de volgende bladzijden veronderstellen het gebruik van de volgende optionele aansluitkabels (niet bijgeleverd).

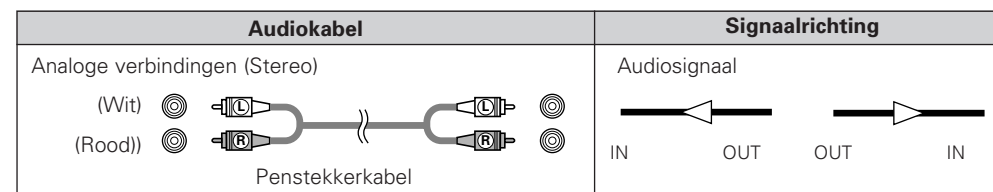

Aansluitingen

Aansluiting van spelers en luidsprekers

- Uitsluitend platenspelers met een MM (Moving Magnet)-cartridge kunnen bij deze eenheid worden gebruikt. Als u een MC (Moving Coil)-cartridge hebt, moet u een in de reguliere handel; verkrijgbare head-versterker of step-up transformer gebruiken.
- Als bij aansluiting van de aarddraad een zoemend geluid of andere ruis wordt veroorzaakt, koppelt u de draad los.

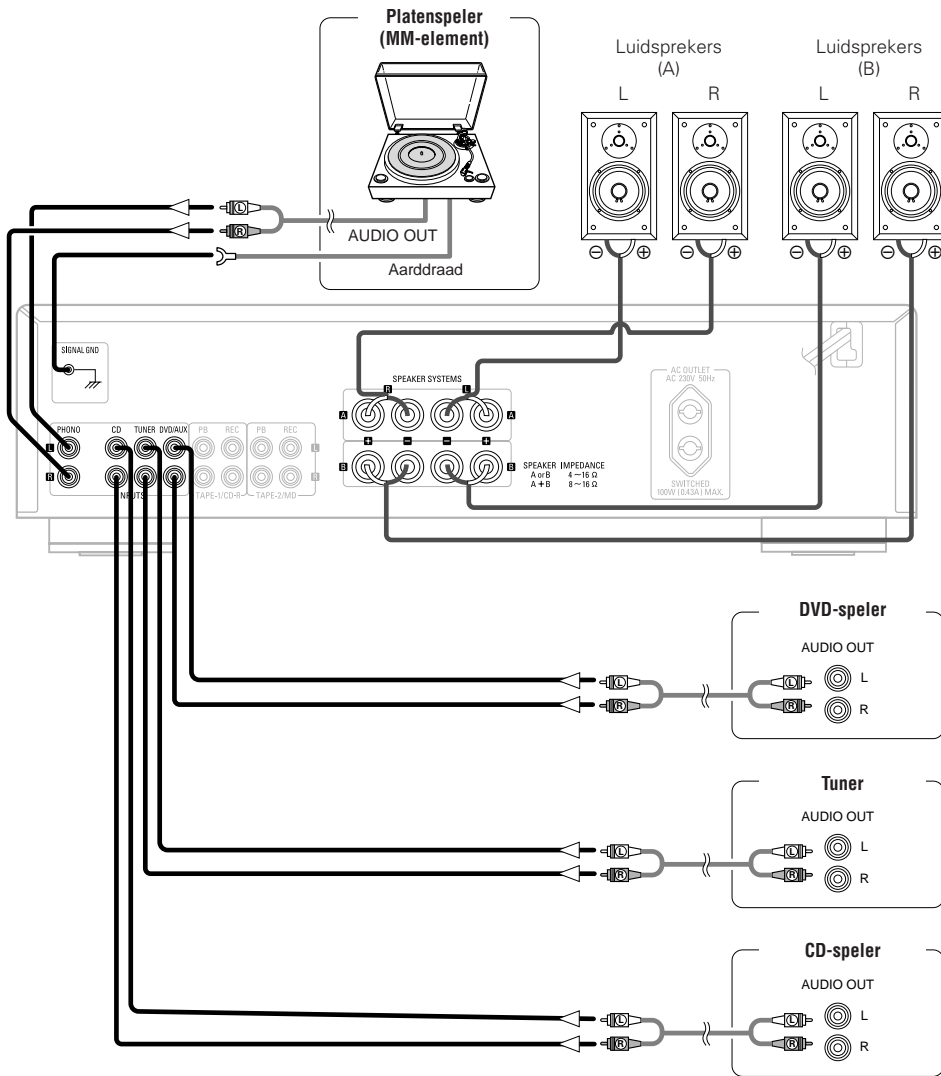

Aansluitingen

Aansluiting van recorders

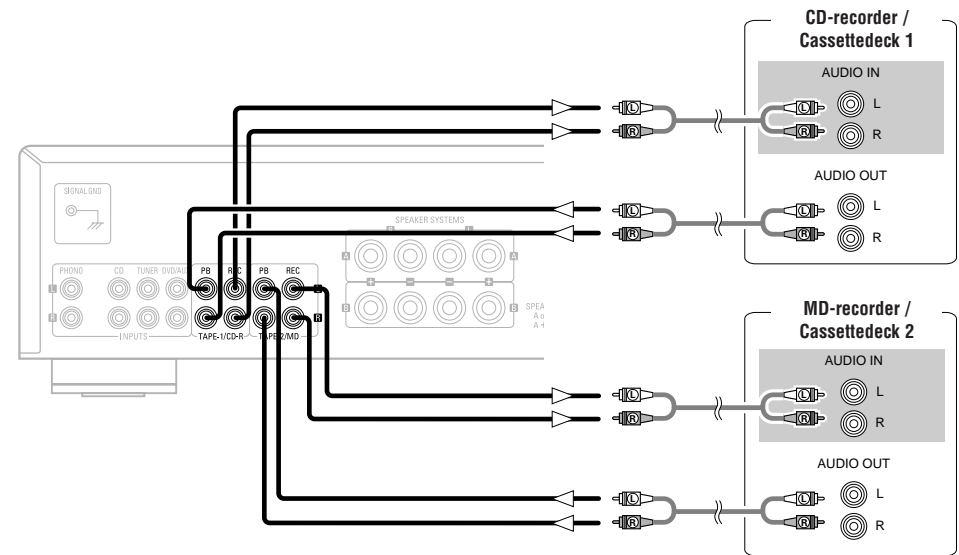

Aansluiten van het netsnoer

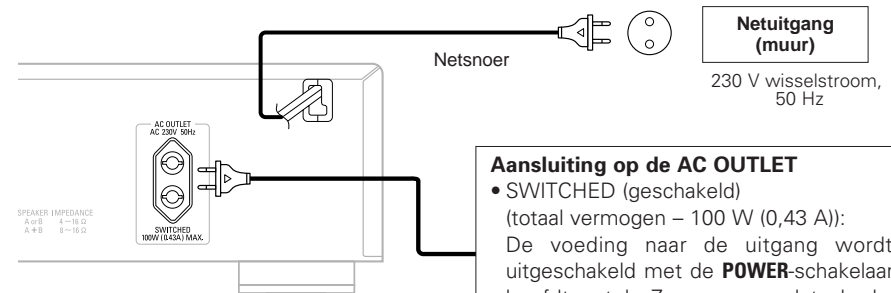

Aansluiting op de AC OUTLET

- SWITCHED (geschakeld) (totaal vermogen – 100 W (0,43 A)): De voeding naar de uitgang wordt in- en uitgeschakeld met de **POWER**-schakelaar van het hoofdtoestel. Zorg ervoor dat de het totale energieverbruik van de aangesloten apparaten niet meer dan 100 W is (0,43 A).

OPMERKING:

- Gebruik de AC OUTLET enkel voor audioapparatuur. Gebruik hem nooit voor haardrogers, of andere elektrische toestellen.
- Steek de stekkers stevig in. Losse aansluitingen leiden tot storingen.

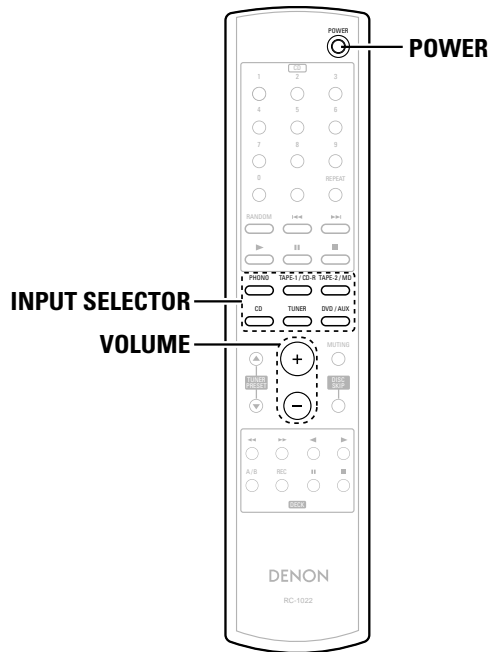
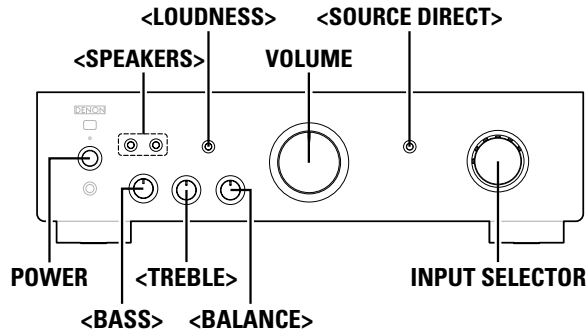

**Meer over de namen van de toesten in deze beschrijving**  
 < > : Toetsen van het basistoestel  
 [ ] : Toetsen van de afstandsbediening  
**Toetsnaam alleen :**  
 Toetsen van het basistoestel en de afstandsbediening

## Bediening

### Vorbereidingen voor de weergave

- 1** Zet het volume op het minimum met **VOLUME**.
- 2** Zet **<SOURCE DIRECT>** en **<LOUDNESS>** op "OFF".
- 3** Zet **<BASS>**, **<TREBLE>** en **<BALANCE>** in de middelste stand.
- 4** Druk op **<SPEAKERS>** A of B afhankelijk van de aansluitingen waarop de luidsprekers zijn aangesloten.
- 5** Druk op **POWER** om de spanning in te schakelen.
  - De spanningsindicator knippert enkele seconden rood en licht vervolgens groen op.

### Starten van de weergave

- 1** Selecteer met **INPUT SELECTOR** de bron die u wilt weergeven.
  - Selecteer één van de volgende bronnen: TAPE-2/MD, TAPE-1/CD-R, PHONO, CD, TUNER en DVD/AUX.
  - De ingangsimplicator voor de geselecteerde bron licht op.
- 2** Geef de geselecteerde bron weer.
- 3** Regel het volume met **VOLUME**.
- 4** Regel de toon met **<BASS>**, **<TREBLE>**, **<BALANCE>** en **<LOUDNESS>**.
  - ※ Als u de toon niet hoeft af te stellen, drukt u op **<SOURCE DIRECT>**.

### Starten van de opname

- 1** Draai aan **<INPUT SELECTOR>** om de bron die u wilt opnemen te selecteren.
 

**PHONO, CD, TUNER, DVD/AUX:**  
 Selecteer het apparaat dat op de opnameaansluitingen is aangesloten om op te nemen.
- 2** Zet de recorder in de opnamemodus.
- 3** Start de weergave van de bron die u wilt opnemen.

### Kopiëren van cassettebanden

- 1** Draai aan **<INPUT SELECTOR>** en selecteer "TAPE-1/CD-R" (of "TAPE-2/MD").
 

**TAPE-1/CD-R, TAPE-2/MD:**  
 Selecteer dit om op te nemen van cassettedeck 1 op cassettedeck 2 (of van cassettedeck 2 op cassettedeck 1).
- 2** Zet het apparaat aangesloten op de TAPE-1/CD-R (of TAPE-2/MD)-aansluiting in de opnamemodus.
- 3** Start de weergave op het apparaat aangesloten op de TAPE-2/MD (of TAPE-1/CD-R)-aansluiting.

 Raadpleeg bij deze bedieningen eveneens de gebruiksaanwijzing van de andere apparaten.

## In geval van problemen

**Controleer het volgende alvorens te veronderstellen dat er een probleem is met het toestel**

1. Zijn alle aansluitingen correct ?
2. Wordt het toestel gebruikt volgens de bedieningsinstructies ?
3. Worden de luidsprekers en de ingangselementen juist bediend ?

Als het toestel niet lijkt te werken zoals het hoort, controleer dan onderstaande punten. Als geen van deze punten van toepassing is, is het toestel mogelijk defect. Schakel de spanning onmiddellijk uit en wend u tot uw verkooppunt.

Symptomen	Oorzaak	Maatregelen	Bladzijde
Bij het inschakelen van de spanning licht de spanningsindicator niet op en wordt geen geluid weergegeven.	• Het netsnoer is niet goed ingestoken.	• Controleer of de stekkers goed in de eenheid zijn gestoken en op het hoofdstopcontact is aangesloten.	5
De spanningsindicator licht op maar er wordt geen geluid weergegeven.	• De luidsprekerkabels zijn niet goed aangesloten. • De apparatuur waar u naar wilt luisteren, werd niet geselecteerd. • De volumeknop staat op minimaal ingesteld.	• Sluit goed aan.	4, 5
		• Controleer of de juiste invoer is geselecteerd • Zet op een geschikt niveau.	2, 6
	• De volumeregelpknop staat op het minimum.	• Sluit goed aan.	5
	• De luidsprekerkeuzetoets staat op "OFF".	• Controleer of de knoppen SPEAKER A of B op "ON", op de juiste wijze, zijn ingesteld.	2, 6
Er wordt alleen geluid weergegeven via de linker- of rechterluidspreker(s).	• De luidsprekerkabels zijn niet goed aangesloten. • De ingangskabel is niet goed aangesloten.	• Sluit goed aan.	4, 5
		• Sluit goed aan.	5
	• De linkse/rechtere balans is uitgeschakeld.	• Stel de balans juist af met de balansregelknop.	2
Bij stereogeluid zijn de posities van de instrumenten links/rechts verwisseld.	• De aansluitingen van de luidsprekerkabels of ingangskabels zijn verwisseld.	• Controleer de aansluitingen om te zien of links op links en rechts op rechts is aangesloten.	4, 5
Bij het afspelen van platen hoort u een zoemend geluid in de muziek.	• De aarddraad van de speler is niet aangesloten. • De kabels zijn niet goed op de PHONO-aansluitingen aangesloten.	• Sluit goed aan.	3, 5
		• Sluit goed aan.	3, 5
	• Invloed van een TV of VCR in de nabijheid van de speler.	• Wijzig de posities waarin de apparaten zijn geplaatst.	-
Bij het afspelen van platen wordt een jankend geluid geproduceerd met de muziek wanneer het volume te hoog is.	• De speler en de luidsprekers staan te dicht bij elkaar. • De trillingen van de luidsprekers worden via de vloer op de speler overgebracht.	• Plaats de speler en de luidsprekers zo ver mogelijk uit elkaar.	-
		• Gebruik kussens enz. om de trillingen van de luidsprekers op te vangen.	-
Bij het afspelen van een plaat wordt het geluid vervormd.	• De druk van de naald is niet juist. • Er is vuil aan het uiteinde van de naald. • Het element is defect.	• Stel de druk van de naald juist af.	-
		• Controleer het uiteinde van de naald.	-
		• Vervang het element.	-

## Technische gegevens

### Vermogensversterker gedeelte

**Nominaal uitgangsvermogen:**

2-kanaals aandrijving (CD → SP OUT)  
45 W + 45 W (8 Ω/ohms, 20 Hz ~ 20 kHz, T.H.D. 0,07 %)

**Dynamisch vermogen:**

70 W + 70 W (4 Ω/ohms, DIN, 1 kHz, T.H.D. 0,7 %)

**Vervorming van hoge frequentie:**

0,02 % (nominaal uitgangsvermogen: -3 dB), 8 Ω/ohms, 1 kHz

**Uitgangsaansluitingen:**

Luidspreker A of B: 4 ~ 16 Ω/ohms  
A + B: 8 ~ 16 Ω/ohms

Geschikt voor hoofdtelefoon/stereo hoofdtelefoon

### Voorversterker gedeelte

**Uitgangsvermogen van equalizer-versterker: (opname-uitgangsaansluiting)**  
**Ingangsgevoeligheid/Ingangsimpedantie:**

150 mV

PHONO (MM): 2,5 mV/47 kΩ/kohms  
CD, TUNER, DVD/AUX, TAPE-1/CD-R, TAPE-2/MD:  
100 mV/47 kΩ/kohms  
(DIRECTE BRONMODUS uitgeschakeld)  
100 mV/16 kΩ/kohms  
(DIRECTE BRON INGESCHAKELD)

**RIAA-afwijking:**

PHONO (MM): 20 Hz ~ 20 kHz ± 0,5 dB

### Algemene prestatie

**Signaal-tot-ruis verhouding (A netwerk):**

PHONO (MM): 84 dB  
(met kortgesloten ingangsaansluitingen, 5 mV ingangssignaal)  
CD, TUNER, DVD/AUX, TAPE-1/CD-R, TAPE-2/MD:

105 dB (ingangsaansluitingen kortgesloten)

**Toonregeling (lage tonen):**

BASS: 100 Hz ± 8 dB  
TREBLE: 10 kHz ± 8 dB

**LUIDHEID:**

100 Hz: +6 dB, 10 kHz: +6 dB

### Algemeen

**Voedingsuitgang:**

1 geschakelde uitgang, totale capaciteit: 100 W (0,43 A)

**Voeding:**

230 V wisselstroom, 50 Hz

**Stroomverbruik:**

185 W (IEC)

**Afmetingen:**

434 (B) x 121 (H) x 307 (D) mm (inclusief uitstekende delen)

**Netto gewicht:**

6,5 kg

### Afstandsbediening (RC-1022)

**Afstandsbedieningstype:**

Infrarood puls

**Voeding:**

Type R03/AAA (2 batterijen)

**Buitenafmetingen:**

49 (B) x 220 (H) x 21 (D) mm

**Gewicht:**

120 g (inclusief batterijen)

\* Technische gegevens en functies zijn onder voorbehoud en kunnen zonder kennisgeving worden gewijzigd met het oog op verbeteringen.

**D&M Holdings Inc.**

**PROFESSIONAL BUSINESS COMPANY**

TOKYO, JAPAN

<http://www.dm-pro.jp>

Printed in China 00D 511 4559 002